

**Attention sens montage  
de la table**

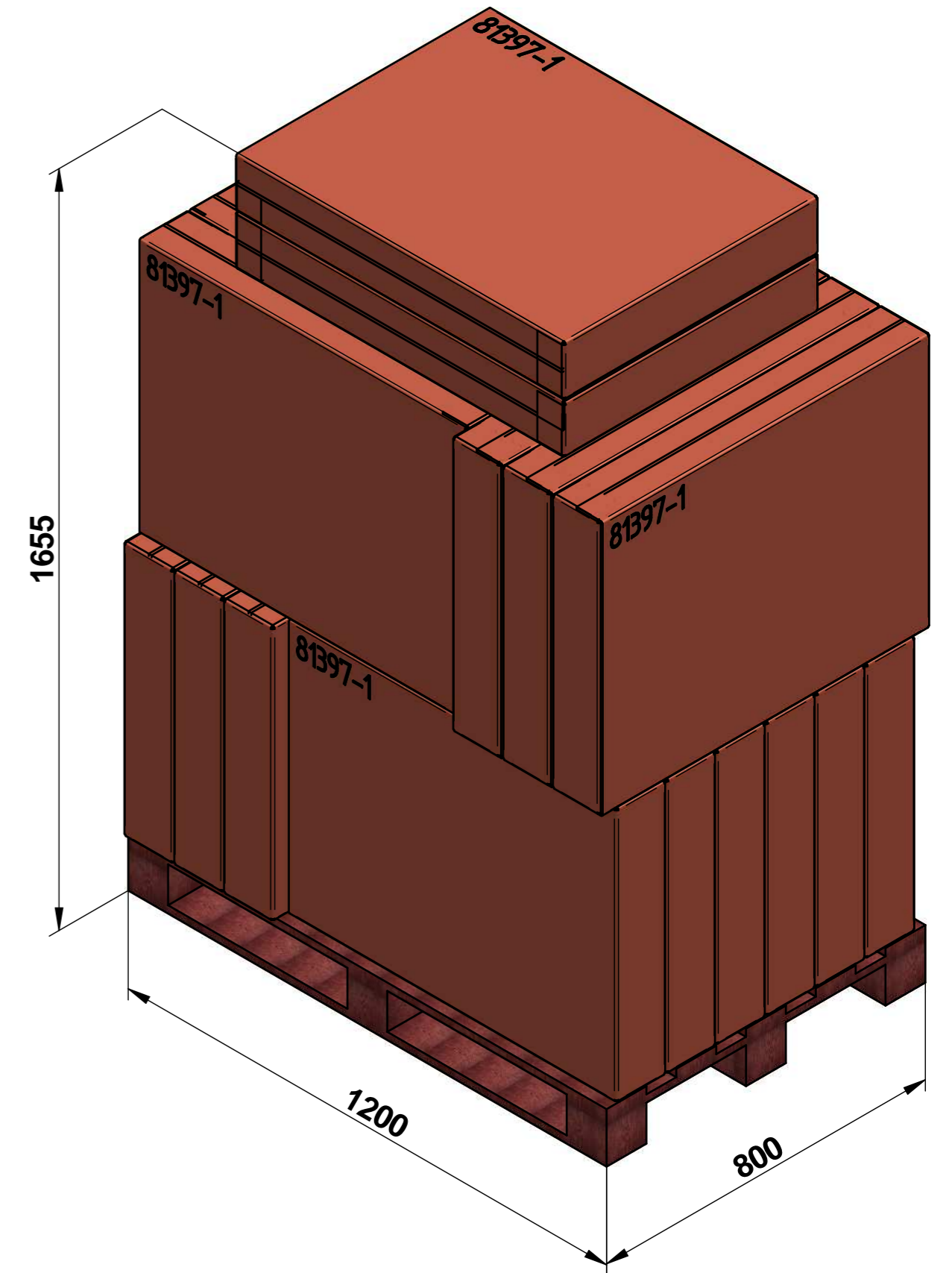
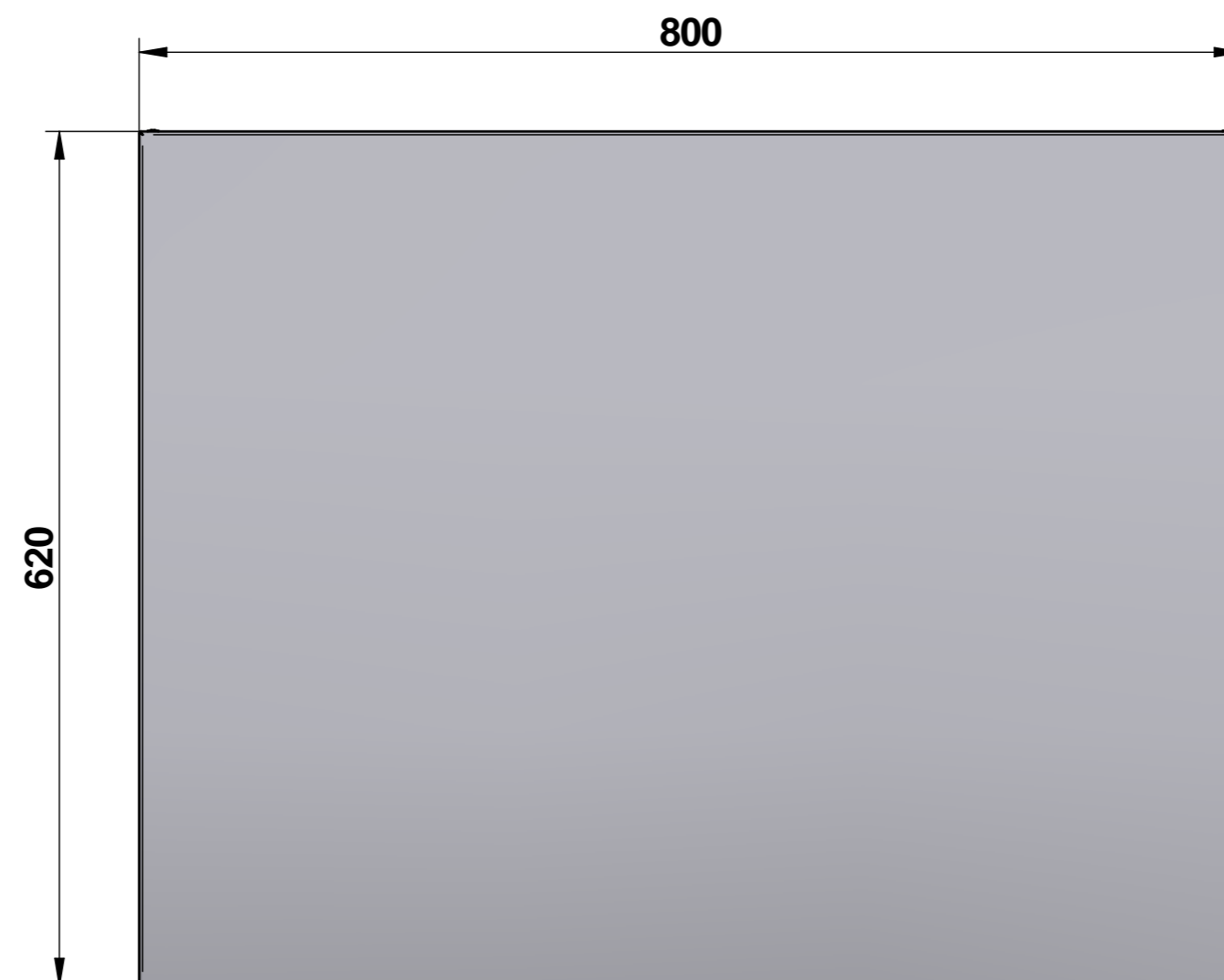
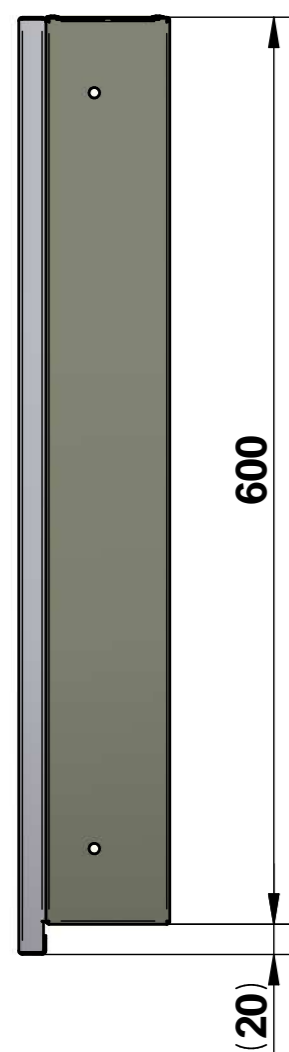

3	6	71717		VIS HE, ST4,2-13 AUTOPERCEUSE	Acier inoxydable Z7CN18.09
2	1	MOD768420		PLATEAU 800 x 620 UGINOX TOP	Inox Z7CN18.09 "UGINOX TOP"
1	1	MOD85003176		SUPPORT PLAN TRAVAIL "Sauge"	
N°	Qté	Référence	Indice	Description	Matière

Surface: Trait. de Surface: Masse: 0,000 kg

Ce document est la propriété exclusive de la société ENO.  
Toute communication, divulgation ou reproduction, même partielle  
doit faire l'objet d'une autorisation écrite de son propriétaire.

Dessiné par: be1 le 14/05/2025

ECHELLE :

**1:5**

Format: A 2

Vérifié par: le



95, rue de la terraudière  
B.P. 8532  
79025 NIORT Cedex 09

**PLAN DE TRAVAIL INOX/SAUGE**

Pages 1 / 1

Venteno.local\eno\Betude\PRODUITS FINIS\MOD760101.asm

**MOD760101**

Dernière Modif. le 10/09/2025